



Название артикула

Длинный гидравлический шпindelь

Для демонтажа неподдающихся подшипников, зубчатых колёс, шкивов и т.д.

№ арт. 8-01

Серия 8-0

штрих-код 4021176887871

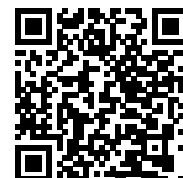

	Техническая характеристика	метрический	в дюймах
	Ход штока	10 mm	3/8 inch
	Резьба	G 1/2"	G 1/2"
max.	Максимально допустимая нагрузка	11 t	11 US t
	Вес	1.46 kg	



Технологии



HYDRAULIC

Съемники с гидравлической функцией



Запасная часть

№ арт.	Название артикула
8-01-176	Винты с головкой, шпindelь и страховочный винт
8-01ERS	Комплект расходных частей для 8-01

является частью

№ арт.	Название артикула
WT-008	Набор съёмников для грузовиков, автобусов, прицепов, серия Basic
20-2+B	Универсальный двухзахватный съёмник с быстрорегулируемыми захватами и длинным гидравлическим шпинделем (включая механический шпindelь)
20-20+B	Универсальный двухзахватный съёмник с быстрорегулируемыми захватами и длинным гидравлическим шпинделем (включая механический шпindelь)
30-2+B	Универсальный трёхзахватный съёмник с быстрорегулируемыми захватами и длинным гидравлическим шпинделем (включая механический шпindelь)
30-20+B	Универсальный трёхзахватный съёмник с быстрорегулируемыми захватами и длинным гидравлическим шпинделем (включая механический шпindelь)
30-2-3-B	Универсальный трёхзахватный съёмник с удлинёнными захватами и длинным гидравлическим шпинделем (включая механический шпindelь)



является частью

№ арт.	Название артикула
30-2-B	Универсальный трёхзахватный съёмник с длинным гидравлическим шпинделем (включая механический шпиндель)
30-20-B	Универсальный трёхзахватный съёмник с длинным гидравлическим шпинделем (включая механический шпиндель)
30-20-3-B	Универсальный трёхзахватный съёмник с удлинёнными захватами и длинным гидравлическим шпинделем (включая механический шпиндель)
K-20-15	Универсальный съёмник с сепаратором в наборе
41-5-B	Универсальный двухзахватный съёмник с длинным гидравлическим шпинделем (включая механический шпиндель)
K-2030-20-B	Универсальный гидравлический двух- и трёхзахватный съёмник в наборе
K-2030-20+S+B	Благодаря имеющимся удлинителям съёмники могут применяться для демонтажа с глубиной фиксации до 300 мм
EVLW-2-INDUSTRIE	Стенд с инструментами промышленного назначения
K-20-1-2+B	2-armiger Universal Abzieher im Set mit Schnellverstellung, Hydraulikspindel und Verlängerungen



служит запчастью для

№ арт.	Название артикула
18-2-B	Гидравлический съёмник (включая механический шпиндель)
20-2-B	Универсальный двухзахватный съёмник с длинным гидравлическим шпинделем (включая механический шпиндель)
20-20-B	Универсальный двухзахватный съёмник с длинным гидравлическим шпинделем (включая механический шпиндель)
20-20-3-B	Универсальный двухзахватный съёмник с длинным гидравлическим шпинделем и удлинёнными захватами (включая механический шпиндель)
20-2-3-B	Универсальный двухзахватный съёмник с длинным гидравлическим шпинделем и удлинёнными захватами (включая механический шпиндель)
20-2+B	Универсальный двухзахватный съёмник с быстрорегулируемыми захватами и длинным гидравлическим шпинделем (включая механический шпиндель)
20-20+B	Универсальный двухзахватный съёмник с быстрорегулируемыми захватами и длинным гидравлическим шпинделем (включая механический шпиндель)
30-2-B	Универсальный трёхзахватный съёмник с длинным гидравлическим шпинделем (включая механический шпиндель)
30-2-3-B	Универсальный трёхзахватный съёмник с удлинёнными захватами и длинным гидравлическим шпинделем (включая механический шпиндель)



служит запчастью для

№ арт.	Название артикула
30-2+B	Универсальный трёхзахватный съёмник с быстрорегулируемыми захватами и длинным гидравлическим шпинделем (включая механический шпиндель)
30-20+B	Универсальный трёхзахватный съёмник с быстрорегулируемыми захватами и длинным гидравлическим шпинделем (включая механический шпиндель)
205-02-B	Универсальный двухзахватный съёмник с шарнирными захватами, регулировкой глубины фиксации и длинным гидравлическим шпинделем (включая механический шпиндель)
206-02-B	Универсальный трёхзахватный съёмник с шарнирными захватами, регулировкой глубины фиксации и длинным гидравлическим шпинделем (включая механический шпиндель)
207-02-B	Универсальный трёхзахватный съёмник с регулировкой глубины фиксации, с длинным гидравлическим шпинделем и шарнирными захватами (включая механический шпиндель)
K-20-15	Универсальный съёмник с сепаратором в наборе
41-5-B	Универсальный двухзахватный съёмник с длинным гидравлическим шпинделем (включая механический шпиндель)
42-5-B	Трёхзахватный съёмник с длинным гидравлическим шпинделем (включая механический шпиндель)
K-2030-20-B	Универсальный гидравлический двух- и трёхзахватный съёмник в наборе

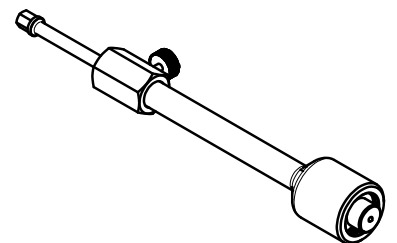
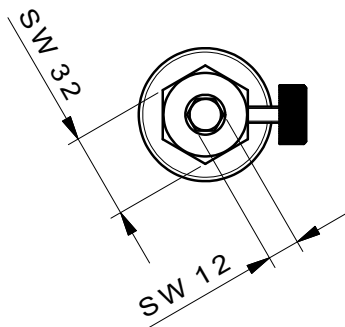
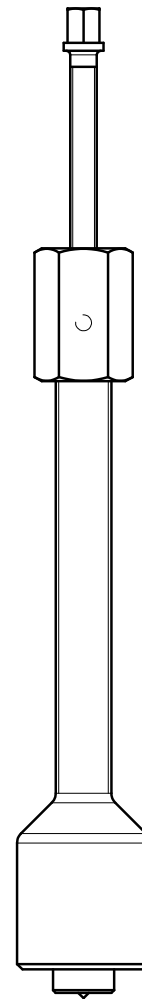
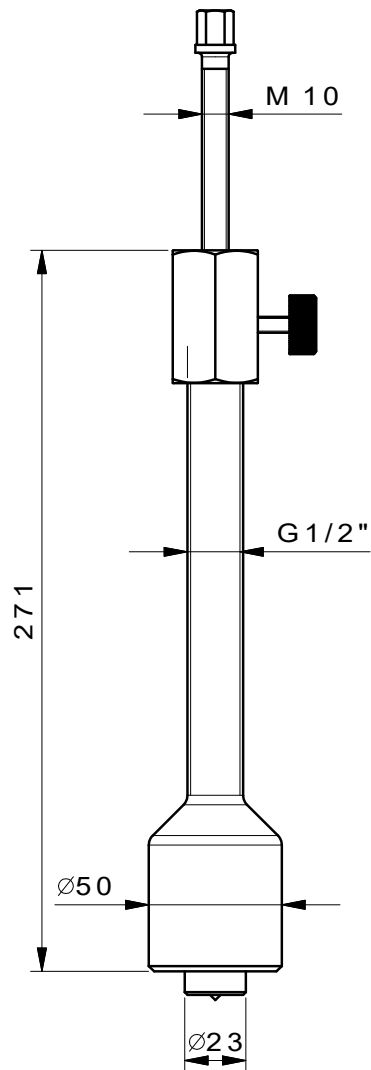

 Kleinbongartz & Kaiser oHG Werkzeugfabrik Hilden - Germany	Dokumentname: 8-01_Lange Hydraulikspindel		Toleranz: DIN ISO 2768-m	
	Dokumentbeschreibung: Baugruppe		Material: Vergütungsstahl/ heat treatable steel	
	Erstellt von: Breidenbach	Erstellungsdatum: 24/08/2017	Maßstab: 1:2	
Teilbeschreibung: Lange Hydraulikspindel/ Long hydraulic spindle			Wärmebehandlung / Härte:	
			Oberflächenbehandlung:	
Artikelnummer / ZNR.: 8-01	Dokumentversion: -	Schutzvermerk ISO 16016 beachten		